

# SCHEDA TECNICA CARICABATTERIE ALTA FREQUENZA HIGH FREQUENCY BATTERY CHARGER DATA SHEET

serie / series:

# POWER-SWITCH PSW48240T

## ALIMENTAZIONE / MAINS

Fase / phase	1
frequenza / frequency	47 - 63 Hz
Vac nominale / nominal	400V
Vac minima (potenza ridotta) / min. (lower power)	340V
Vac minima (potenza nominale) / min. (nominal power)	360V
Vac massima / max	460V
Potenza nominale / nominal power	16.200W
Iac nominale / nominal (tabella "1" per dettagli / table "1" for details)	31,2 A
Rendimento (senza cavi) / efficiency (without cables)	> 90%
Temperatura ambiente di lavoro / Room working temperature (potenza nominale garantita fino a 40°C / nominal power guaranteed up to 40°C)	0° C / 50° C
Cavo alimentazione / mains cable	2,5 mt

## USCITA / OUTPUT

ATTENZIONE: il collegamento alla batteria non produce scariche elettriche sulla spina  
ATTENTION: no sparks on the battery plug during the connection to the battery

Vdc nominale / nominal	48V
Idc costante / constant (dipende dalla capacità di batteria programmata / it depends on the selected battery capacity)	min. 60A - max. 240A
Tipo di batteria ricaricabile / Rechargeable battery type (selezionabile, vedi tabella "1" - selectable, see table "1")	piombo acido / sigillate (GEL-AGM) flooded / sealed (GEL-AGM)
Curva di carica per batterie piombo acido Charge cycle for flooded batteries	IWaP
Tempi massimi di ricarica (batteria scarica all'80%) Max. charge time (battery 80% discharged) (selezionabile, vedi tabella "1" - selectable, see table "1")	8/11/13 ore - hours
Curva di carica per batterie sigillate (GEL/AGM) Charge cycle for sealed batteries (GEL/AGM)	IUoP
Tempi massimi di ricarica (batteria scarica all'80%) Max. charge time (battery 80% discharged)	12 ore - hours
Capacità di batteria ricaricabile Rechargeable battery capacity (vedi tabella "1" - see table "1")	selezionabile selectable
Lunghezza cavi d'uscita / lenght output cables	3,0 mt
Sezione cavi d'uscita / section output cables	50 mmq / 50 sqmm
Connettore collegamento batteria / battery connector	non compreso / not included
Connettori disponibili su richiesta Battery connector available on request	Vedi "ACCESSORI" See "ACCESSORIES"
Minima tensione di batteria per consentire la ricarica Min. battery voltage to let the charge start	1V per el./cel (24V)

## APPLICAZIONI A BORDO / ON-BOARD APPLICATIONS

Contatto ausiliario N.C. di blocco presenza rete N.C. mains presence auxiliary contact	4,0 Amp
Contatto ausiliario N.C. per blocco batteria scarica N.C. auxiliary contact for low battery	4,0 Amp



Model shown  
for illustration purposes

CICLO DI CARICA PER BATTERIE AL GEL - IU + MANTENIMENTO  
CHARGE CYCLE FOR GEL BATTERIES - IU + HOLDING  
(RACCOMANDATO PER APPLICAZIONI STAND-BY - RECOMMENDED FOR STAND-BY APPLICATIONS)

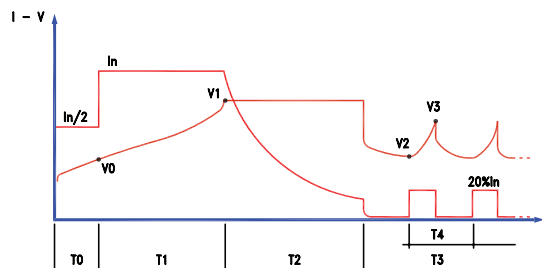

In = CAPACITA' PROGRAMMATA / 10  
PROGRAMMED CAPACITY / 10  
V0 = 1,90 V/el  
V1 = VALORE PROGRAMMATO  
PROGRAMMED VALUE

V2 = 2,20 V / el  
V3 = 2,30 V / el

T0 = MAX. 1 HRS  
T1 = MAX 12 HRS  
T2 = T1 (MIN 2 --- MAX 5 HRS)  
T3 = ILLIMITATO - UNLIMITED  
T4 = MAX. 6 HRS

CICLO DI CARICA PER BATTERIE AL PIOMBO ACIDO LIBERO - IWa + MANTENIMENTO  
CHARGE CYCLE FOR LEAD-ACID BATTERIES - IWa + HOLDING

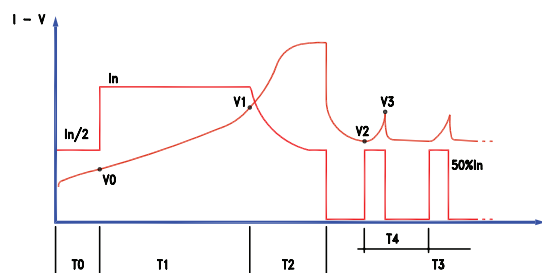

In = CAPACITA' PROGRAMMATA/10 (IN Pb 13h)  
CAPACITA' PROGRAMMATA/10 (IN Pb 11h)  
In = PROGRAMMED CAPACITY/12 (IN Pb 13h)  
PROGRAMMED CAPACITY/10 (IN Pb 11h)  
V0 = 1,90 V/el  
V1 = VALORE PROGRAMMATO  
PROGRAMMED VALUE

V2 = 2,17 V/el  
V3 = 2,30 V/el

T0 = MAX. 1 HRS  
T1 = MAX. 12 HRS  
T2 = 0,6 T1 (MIN 2 ---MAX 5 HRS)  
T3 = ILLIMITATO - UNLIMITED  
T4 = MAX. 6 HRS

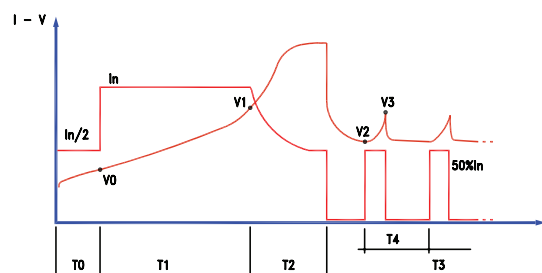

In = CAPACITA' PROGRAMMATA/6 (Pb 8h)  
PROGRAMMED CAPACITY/6 (Pb 8h)

V2 = 2,17 V/el  
V3 = 2,30 V/el

V0 = 1,90 V/el  
V1 = VALORE PROGRAMMATO  
PROGRAMMED VALUE

T0 = MAX. 1 HRS  
T1 = MAX. 8 HRS  
T2 = 1,2 T1 (MIN 1 --- MAX 3,5 HRS)  
T3 = ILLIMITATO - UNLIMITED  
T4 = MAX. 6 HRS

# SCHEDA TECNICA CARICABATTERIE ALTA FREQUENZA HIGH FREQUENCY BATTERY CHARGER DATA SHEET

serie / series:

# POWER-SWITCH PSW48240T

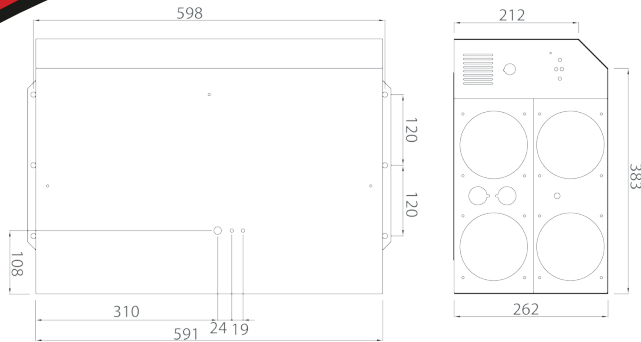
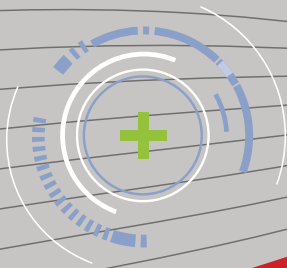

## TABELLA "1" / TABLE "1"

I valori "Iac" sono rilevati alla tensione nominale di 230V -  
"Iac" values measured at 230V nominal mains voltage

13 hours max - piombo acido 13 ore max - flooded			11 hours max - piombo acido 11 ore max - flooded			8 hours max - piombo acido 8 ore max - flooded			12 ore max - GEL/AGM 12 hours max - sealed GEL/AGM		
Ah/C5	Idc	Iac	Ah/C5	Idc	Iac	Ah/C5	Idc	Iac	Ah/C5	Idc	Iac
720	60	7,80	720	72	9,36	720	120	15,60	720	72	9,36
780	65	8,45	780	78	10,14	780	130	16,9	780	78	10,14
840	70	9,10	840	84	10,92	840	140	18,20	840	84	10,92
900	75	9,75	900	90	11,70	900	150	19,5	900	90	11,70
960	80	10,40	960	96	12,48	960	160	20,80	960	96	12,48
1080	90	11,70	1080	108	14,04	1080	180	23,40	1080	108	14,04
1200	100	13,0	1200	120	15,60	1200	200	26,0	1200	120	15,60
1300	108	14,04	1300	130	16,90	1300	216	29,08	1300	130	16,90
1400	116	15,08	1400	140	18,20	1400	240	31,2	1400	140	18,20
1500	125	16,25	1500	150	19,50				1500	150	19,50
1600	133	17,29	1600	160	20,80				1600	160	20,80
1800	150	19,50	1800	180	23,40				1800	180	23,40
2000	166	21,58	2000	200	26,0				2000	200	26,0
2200	183	23,7	2200	220	28,6				2200	220	28,6
2400	200	26	2400	240	31,2				2400	240	31,2
2600	216	28,08									
2800	240	31,2									

I tempi massimi di ricarica indicati nella tabella sono conteggiati con batteria scarica all'80%. Tempi di ricarica, tipologia batteria e capacità sono programmabili mediante il programmatore **MP TOP II**

Max. charge times showed in the table consider batteries 80% discharged Charge time, battery type and capacity are programmable by means of **MP TOP II**

## ACCESSORI / ACCESSORIES

Pannello di controllo, remoto, necessario quando il caricabatterie montato a bordo, non è visibile.

Il cavo di collegamento al caricabatterie è lungo 2mt

Remote display, necessary in case of on-board installation, out of sight.

The cable connection to the charger is 2mt long

Connettori di collegamento alla batteria / battery connectors

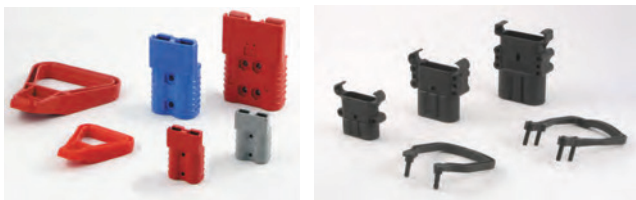

Model shown  
for illustration purposes



Codice / code: VISLED



Il produttore si riserva il diritto di apportare modifiche senza preavviso

The manufacturer keeps the right to modify the features without notice

for sales and service please contact Battery Service Hub Ltd

t | 01858 433008 f | 01858 433563 e | info@batteryservicehub.com w | www.batteryservicehub.com